

NEWS 2023



A Z L I N E

AZLINE

The BRAND Identity

Notre identité
c'est la cohérence
entre ce que nous pensons
et ce que nous fabriquons.

AZLINE est une réalité en constante évolution, un sceau d'innovation dans le secteur de l'ameublement.

Synonyme de qualité et d'excellence du Made in Italy, capable de transmettre la culture, le dévouement et le savoir-faire de l'entreprise.

Notre entreprise découle d'une idée globale du projet, de A à Z, capable d'offrir un professionnalisme à 360 degrés, de la conception architecturale à la fourniture d'ameublement, fondant ainsi notre travail dans une synthèse de pensée et de réalisations. Nous proposons des environnements complets, chaleureux et accueillants pour la maison, où les produits les plus innovants dialoguent avec le design unique de la marque et avec l'excellence de l'artisanat.

Chaque meuble issu de nos idées porte en lui l'empreinte du design italien, capable de faire de n'importe quel espace un lieu et en le remplissant de l'être.



AZLINE'S

Mission

Notre objectif est de créer des meubles pour les espaces fonctionnels, résistant et au design raffiné pour toutes les exigences de style.

L'innovation et la créativité sont la combinaison indissoluble à partir de laquelle naissent les meubles AZLINE, dans le but de créer des fournitures d'ameublement capables de transmettre et de susciter des émotions.

"Notre objectif est de créer un mobilier d'intérieur fonctionnel, résistant et au design raffiné pour toutes les exigences de style".

Un goût qui se distingue par des lignes essentielles, des nuances harmonieuses, des matériaux raffinés et des détails précieux, dans la conviction que la qualité du style génère des artefacts intemporels. La créativité est sans limite, la qualité des matières premières, déjà capables de transmettre des émotions fortes, est renforcée par le souci du détail et l'innovation technologique du Made in Italy.



Chaque projet est le point de rencontre entre l'expérience et la recherche, la passion et le ressenti, puis s'enrichit en passant du temps dans des lieux de vie, où chacun de nous interagit avec sa propre expérience.



Synonyme de grande classe, d'élégance raffinée, de raffinement et de luxe sans ostentation. Un projet stylistique qui englobe le mobilier et l'architecture, dans une recherche continue de développement et d'innovation du design.

Espace après espace, émerge un style reconnaissable composé par de lignes essentielles et de proportions équilibrées, de couleurs naturelles en harmonie avec des matériaux raffinés et des détails précis. Rien n'est laissé au hasard mais tout fait partie d'un espace sensé où qualité et design sont en parfaite symbiose.

Ce catalogue exprime nos nouveautés intérieures et extérieures dans un goût raffiné et harmonieux de composition.

The RAYMONDE *Table*

Une forme sculpturale des pieds qui est très marquée, rappelant les pierres lissées par l'eau, soutient un plateau en marbre qui lui confère une forte austérité. Dans ce contexte évocateur et innovant conçu pour transmettre le dynamisme, les lignes originales se marient dans une forme parfaite, donnant un fort sentiment de mouvement harmonique. L'attention méticuleuse aux détails et la qualité de l'artisanat se traduisent par un produit équilibré, unique et inégalé.

Détails

Pieds en noyer Canaletto complétés par un plateau en marbre Calacatta blanc.

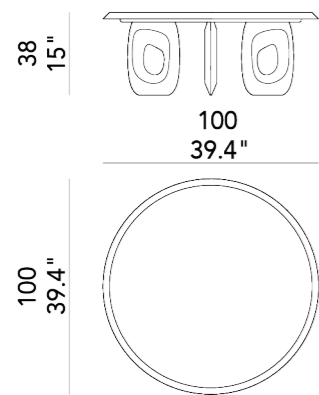

Une résidence ouverte,
lumineuse et conviviale
dans lequel...

...la beauté réside dans la simplicité





Dans l'espace relax, les meubles de la collection sont les protagonistes, une forte matérialité se dégage de l'utilisation du velours, tant pour le tapis que pour le rembourrage des fauteuils Safari. La table d'appoint en noyer et marbre Calacatta se combine dans une harmonie enchanteuse avec le contexte.

The SAFARI armchair

Le fauteuil safari associe une ligne carrée du piétement à une ligne fluide de l'assise. Le design simple et l'élégance du bois massif de la structure rendent le fauteuil parfait pour n'importe quel espace, du salon au bureau en passant par la chambre.

Détails

Structure en bois massif avec rembourrage en mousse polyuréthane. Tapissérie d'ameublement dans diverses personnalisations dont bouclé qui associe laine et viscose dans une texture irrégulière, velours chiné en coton très fin et pure laine avec un chinage délicat, toile de laine d'inspiration contemporaine sous le signe d'une extrême richesse de la matière.

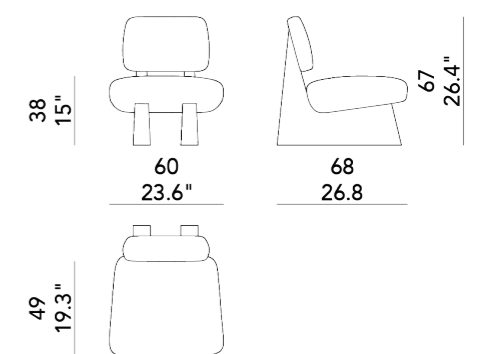

Des perspectives fascinantes font de ce projet un espace de vie charmant qui allie luxe et modernité embrassé par la nature environnante.

The
JEAN
bench



Conçu comme un élément transversal pour la zone nuit ou la zone d'entrée, le banc Jean se distingue par sa matérialité légère et élégante.

La base du siège, en bois, s'aligne avec les montants de la structure, un geste qui met en valeur la géométrie globale de la conception, la ramenant à la linéarité architecturale de cette conception.

Deux élégants coussins roulants complètent la recherche d'une synthèse entre élégance intemporelle et extrême modernité.

Détails

Structure en Noyer Canaletto massif teinté à l'huile moka, revêtement en Dedar Belsuede, une chenille aspect velours chiné qui évoque le confort des vêtements de loisirs et qui, grâce au tissage de lin, prend un effet chiné caractéristique.



Une villa, à l'équilibre harmonieux sans précédent, conçu pour s'immerger dans la nature et s'évader des rythmes convulsifs de la ville.

Un convoi d'espaces, aux usages différents, harmonieusement clos les uns avec les autres, rend les environnements organiques et fluides, véhiculant l'idée de traverser les arbres de la forêt environnante.
Une structure qui offre à la fois liberté et intimité fait dialoguer architecture et nature, conçue dans la philosophie de la continuité.
Ainsi est née la villa, caractérisée par une rigueur raffinée dans les détails, manifestée dans le choix

des matériaux et de l'ameublement.
La texture du bois définit le dessin du plafond qui apparaît comme une surface continue : depuis le sol, il se replie le long du mur d'enceinte, devenant finalement le plafond, dans un effet global neutre et homogène.
Les profils en aluminium minces suscitent un impact visuel agréable sur l'extérieur, créant des jeux de lumière attrayants.



Comme la nature l'ordonne

Un aperçu intérieur évocateur avec les grandes fenêtres à double hauteur donnant sur l'extérieur.

Dans le salon, les meubles sont les protagonistes de la scène.

The QUATTRO table

Quattro est né d'une idée de simplicité, de proportions sévères, de la valeur tactile du bois allié à l'élégance du marbre. L'équilibre esthétique et l'équilibre rigoureux des composants individuels le rendent adapté à toutes les pièces de la maison. Le plateau en marbre Calacatta, précieusement encadré de bois couleur moka, donne une touche originale grâce à ses incroyables nuances et veines chromatiques.

Détails

La structure en noyer Canaletto teinté moka est embellie par le plateau en marbre Calacatta blanc.

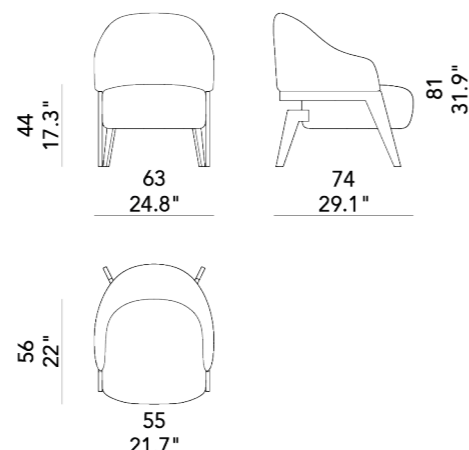
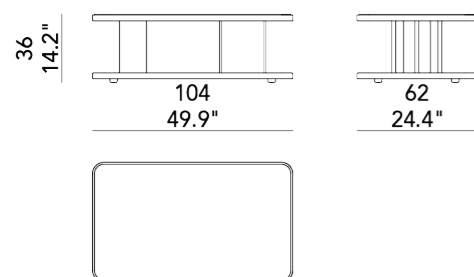

The JANETTE armchair

Janette veut transmettre l'élégance et la grâce des lignes douces et des volumes généreux.

La structure en noyer massif, aux géométries essentielles, s'équilibre avec la ligne douce du dossier, pour donner vie à une assise confortable et raffinée également au niveau visuel.

Les pieds avant en contact avec le dossier l'enveloppent complètement pour en faire partie, laissant ainsi la géométrie primordiale rigide.

Associé au pouf Horm, qui reprend les mêmes lignes, ce fauteuil au style moderne permet une détente encore plus grande.

Détails

La structure en noyer Canaletto massif est agrémentée d'un rembourrage en mousse de polyuréthane à haute capacité, recouvert d'un sergé de laine doux et corsé de couleur naturelle.

Un sergé texturé et irrégulier qui associe une chaîne de lin à une trame de laine bouclée.

Entre simplicité et modernité, pureté des lignes et matérialité des textures, couleurs naturelles et accents lumineux.

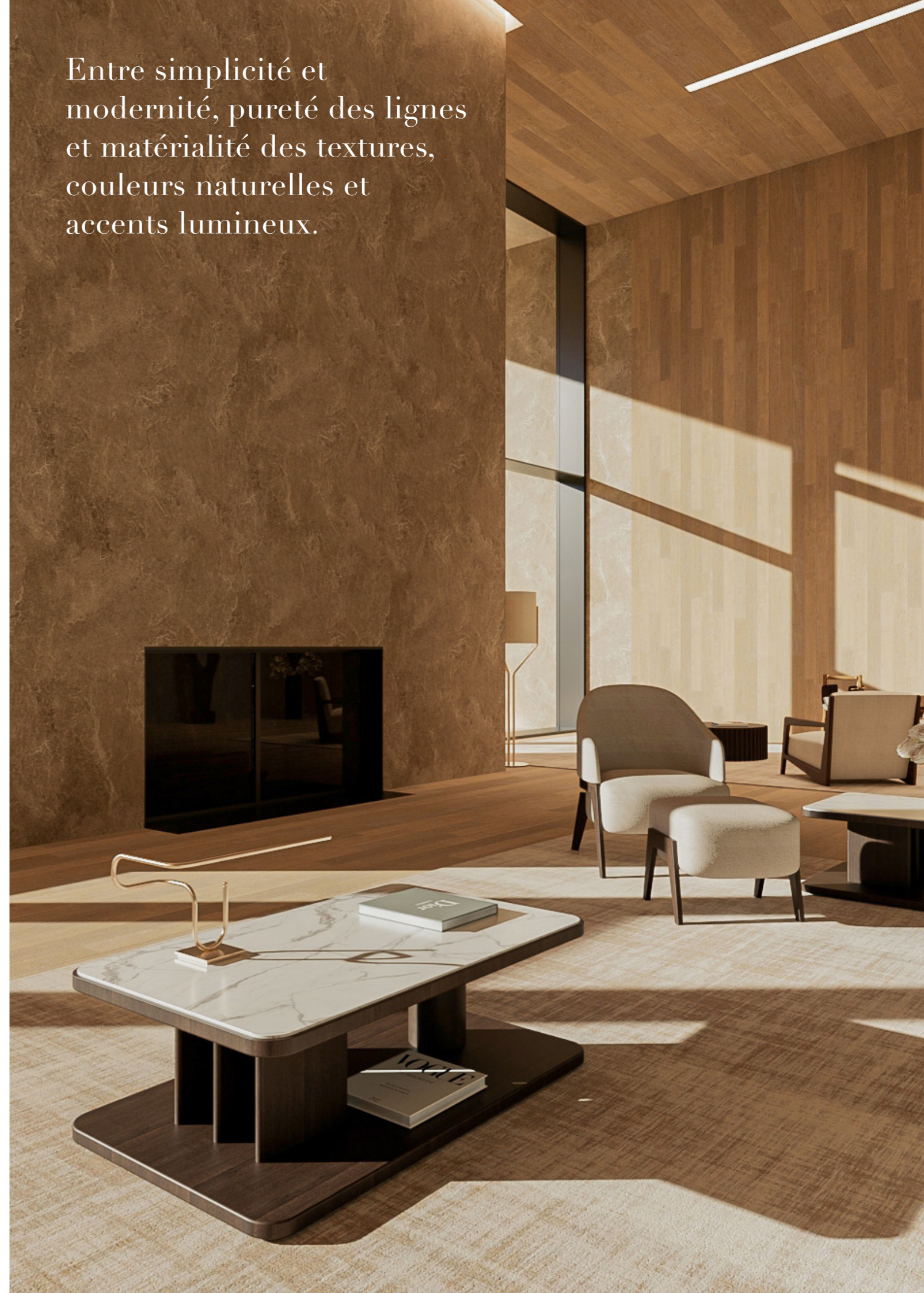

The ETIENNE chair



La chaise Etienne exprime la combinaison parfaite entre l'équilibre de la symétrie et le confort des formes, devenant à la fois une chaise fonctionnelle et une sculpture domestique. Les lignes du dossier à la silhouette enveloppante se plient pour devenir les mêmes pieds antérieurs de support. Les éléments verticaux effilés, dans un système de lignes rythmiques et d'espaces, sont spécifiquement conçus pour acquérir de la stabilité, finalement reliés par l'assise.

Détails

Structure en Noyer Canaletto massif teinté à l'huile moka, revêtement en Dedar Belsuede, une chenille aspect velours chiné qui évoque le confort des vêtements de loisirs et qui, grâce au tissage de lin, prend un effet chiné caractéristique.



Une palette qui mélange les couleurs du paysage et des matériaux naturels enfermés dans la philosophie de la simplicité.

The MEA NUI Table

Avec une esthétique originale et reconnaissable, véritable hommage à la nature, la table basse Mea Nui entièrement en bois raconte la force de la matière. La fabrication de la structure s'inspire de l'art de l'ébénisterie, un détail qui est bien plus qu'un choix esthétique et qui témoigne du soin, de l'attention et du savoir-faire de l'entreprise. Un meuble transversal, qui adopte la philosophie "less is more", donc inspiré du concept d'essentialité.

Détails

Bois de Noyer Canaletto teinté à l'huile.



Un espace détente se découpe au fond de ce grand salon, meublé des fauteuils Nova et de la table basse Mea Nui en noyer dans un dialogue parfaitement équilibré.

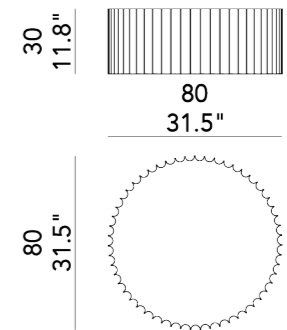

Pas que des sentiments...

La force du paysage, le magnifique panorama sur les collines et les perspectives fascinantes font de ce projet un lieu de vie enchanteur.

Ainsi, le panorama devient le protagoniste de la scène et en même temps un antagoniste avec les intérieurs. Les matériaux naturels tels que le bois et les murs en travertin insufflent de la chaleur et des

notes chromatiques harmonieuses et relaxantes. La qualité de cet intérieur découle précisément de la capacité à faire dialoguer les pièces design, aux caractères et aux fonctions différentes, avec le paysage environnant enveloppant. L'extérieur entre dans l'intérieur et vice versa, générant un système de continuité sophistiqué.



Une architecture riche en détails et en matériaux choisis en étroite corrélation avec le mobilier dans un résultat équilibré où rien n'est laissé au hasard.

Les pièces design sont signées AZLINE, le protagoniste de l'espace de vie est la table Aryan en travertin italien associée aux chaises Marseille aux lignes douces et enveloppantes. Dans l'espace détente, deux fauteuils Sullivan au sens formel fort complètent l'espace, donnant une touche solide à la composition.



Jeu d'ombre et de lumière

La juxtaposition d'éléments pleins recouverts de travertin et d'éléments en verre crée le rythme parfait pour profiter pleinement de cet espace intérieur.

The ARYAN table

Une table aux dimensions généreuses, où se rencontrent des lignes douces et des détails d'une grande force visuelle, comme le support du plateau en travertin sur les pieds résultant d'un savant jeu d'angles.

Les alignements sophistiqués sont le symbole d'une continuité globale et équilibrée et la combinaison de deux matériaux de même nature donne une personification unique.

La relation étroite entre le design de mobilier et l'architecture, évoquée dans l'utilisation de supports comme piliers, témoigne du sens de la solidité et de la grande maîtrise du travail du bois.

Détails

Les pieds en noyer Canaletto teinté à l'huile sont complétés par une surface d'appui en travertin italien avec un profil façonné spécialement conçu pour s'adapter aux supports verticaux.

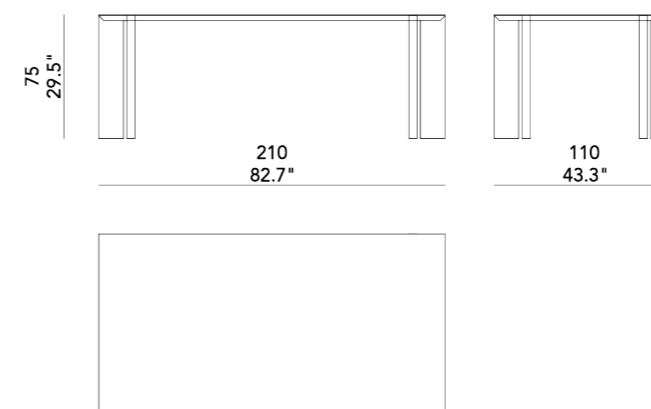

The MARSEILLE chair

Marseille représente l'achèvement parfait de toutes les tables grâce à l'étirement doux et continu des formes. La structure en bois massif enveloppe le siège et semble soutenir le dossier confortable.

Une attention particulière aux proportions, aux angles de raccordement et aux épaisseurs rendent cette chaise unique et capable de résumer l'architecture avec un maximum de confort et d'hospitalité.

Détails

Structure solide en noyer Canaletto massif. Tapisserie d'ameublement Dedar Dante, un mélange de velours en coton très fin et pure laine qui est doux, confortable, corsé et compact.

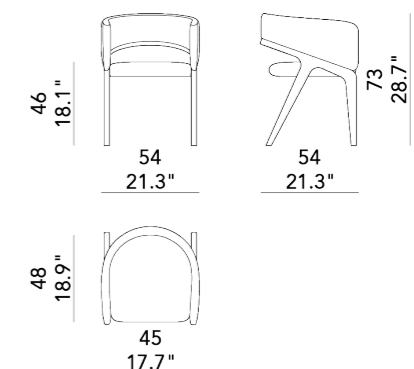



Un salon qui se fond dans le paysage.

The SULLIVAN armchair

Sullivan est le résultat d'une expérimentation et d'un dialogue habile entre l'équilibre et l'élégance des lignes courbes alliées à la rigidité des lignes géométriques.

Conçu pour des environnements élégants de jour comme de nuit dans lesquels se tailler des espaces dédiés à un confort et une intimité inégalés.

De confortables coussins reprennent les lignes géométriques de la partie supérieure, s'intégrant parfaitement dans la complexité de la composition.

Détails

Structure solide en Noyer Canaletto.

Les coussins sont recouverts d'un tissage de matière signé Dedar, c'est un tissage corsé entre la matérialité du fil de lin et la brillance de la viscose, dans des variations chromatiques vibrantes.

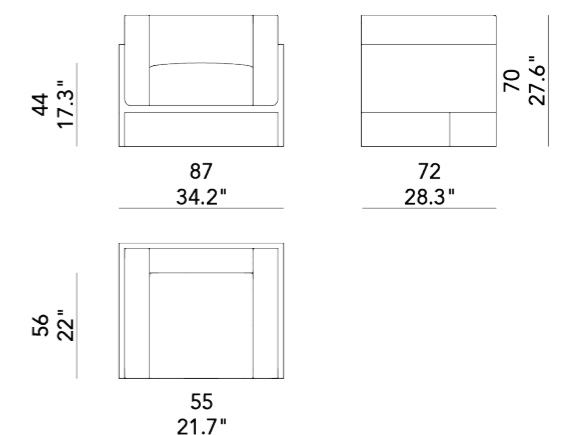

Espace intimiste et convivial en quinconce, ce salon est embelli par les fauteuils Sullivan et la table basse Odlo qui rappelle les finitions de la bibliothèque murale.



The ODLO table

Odlo est un complément au design contemporain, élégant et raffiné, une pièce vigoureuse pour tout salon chic.

La structure en fines lattes de bois crée un rythme de pleins et de vides et embellit les finitions en marbre et laiton dans une triade visuellement harmonieuse.

Les nuances dorées du marbre évoquent la finition de la base en laiton, créant une continuité chromatique intrigante.

Détails

Structure en noyer Canaletto teinté à l'huile de couleur moka.

Plateau de table en marbre Calacatta aux reflets dorés.

Finition base en laiton brossé.

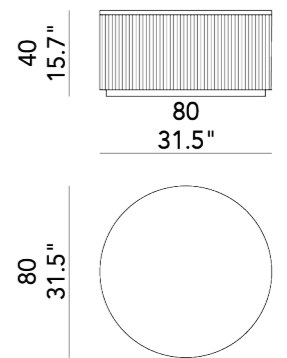

Un salon capable d'allier modernité et style intemporel.



The NOVA armchair

Un langage moderne élégant avec une touche innovante, le fauteuil Nova est synonyme de design capable d'enrichir harmonieusement l'environnement dans lequel il est placé.

Le design essentiel de la structure met l'accent sur le naturel du bois massif et se combine avec une attention au confort; en effet, l'assise et le dossier sont complétés par un rembourrage moelleux à densité variable.

Détails

La structure en bois massif Canaletto Walnut est agrémentée d'un rembourrage en mousse de polyuréthane à haute capacité, recouvert d'une douce laine Bouclé de Dedar Milano qui associe laine et viscose dans une texture irrégulière inspirée des précieuses fourrures d'astrakan. Un tissu au toucher doux et corsé.

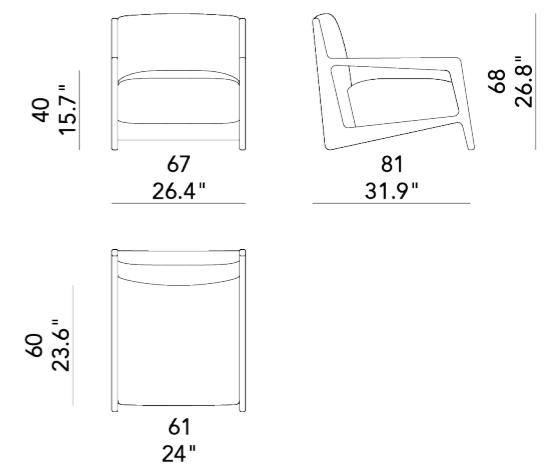

Des compléments
capables de s'intégrer
à l'architecture, liés par
une esthétique unique et
une élégance inégalée.

The EZRA Chair

Expression de la valeur de l'artisanat, la chaise Ezra transmet la qualité absolue des détails exécutés avec soin et passion.

Conçu pour s'adapter à n'importe quel espace et circonstance grâce aux lignes fluides du dossier, il est capable d'allier ergonomie et élégance pour créer un produit raffiné et confortable. Les pieds fins en bois de noyer massif rappellent les lignes douces du rembourrage, éliminant tout coin rigide.

La base du siège est soutenue au centre par les pieds pour le rendre visuellement plus léger, presque suspendu.

Détails

Structure en bois massif de Noyer Canaletto. Tapiserie d'ameublement Dedar Dante, un mélange de velours en coton très fin et pure laine. Doux, confortable, corsé et compact.

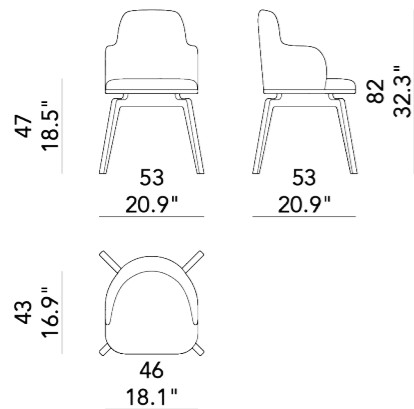

Design minimaliste à caresser avec les yeux, surfaces tactiles à sentir sur la peau.

The OLEA Table

Ole A, une forte harmonie intrinsèque de rigidité, de sensualité et de naturel s'affirme dans le choix de l'association du marbre et du bois.

Les pieds à la force communicative tenace, purement géométriques, sont embellis par le plateau en marbre italien, inséré dans un complexe sculptural linéaire avec un fort contraste de matières.

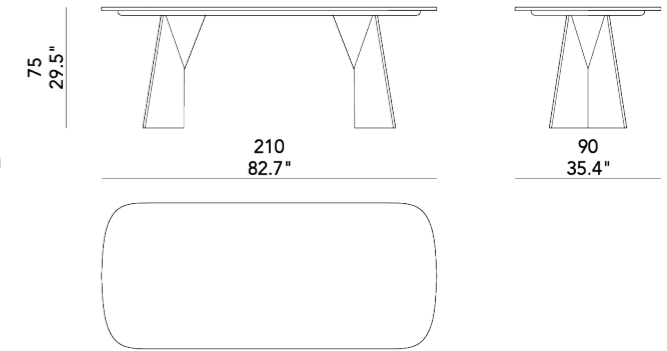

Détails

Structure en noyer Canaletto teinté à l'huile de couleur moka. Plateau en marbre Calacatta italien aux reflets dorés.





Une grande chambre avec une vue à 180 degrés sur les promontoires rocheux qui entourent cette villa en pleine nature.

De grandes colonnes, recouvertes de pierre sombre, rythment les jeux de lumière, créant un fort contraste avec les pleins vides de la façade sud.

The OUTDOOR collection

La nouvelle proposition Outdoor s'inspire de l'exclusivité de l'excellence italienne, recherchée et raffinée en utilisant uniquement du bois de teck.

La collection a les mêmes particularités que les collections d'intérieur: classe, élégance raffinée, raffinement et design intemporel.



La collection provient du travail du bois essentiel, avec un design capable d'interpréter la sagesse et l'artisanat traditionnels, dans un langage esthétique contemporain. Les coussins d'assise sont insérés dans une structure en bois de teck. Les proportions et les lignes épurées du revêtement accentuent la beauté raffinée du bois. Les coussins sont généreusement épais pour privilégier le confort et la présence du matériel.

The LAURENCE *armchair*

Un savant jeu d'angles et de lignes crée un équilibre parfait, où le bois de teck se marie avec des tissus aux finitions raffinées.

Sous la bannière de l'élégance contemporaine et essentielle, la silhouette savamment conçue se traduit par un confort inégalé.

Une pièce au design singulier, créée pour être placée à l'extérieur pour le monde nautique, ou au bord de la piscine.

Détails

Legno di Teak est complété par un rembourrage confortable recouvert d'un matériau et d'un sergé corsé qui met en valeur l'exubérance du matériau et des fils. Ignifuge, lavable et résistant à l'abrasion, aux agents atmosphériques, au soleil et aux moisissures. Il unit la richesse de la matière à l'attention à l'environnement, grâce à la composition en fil recyclé qui permet de réduire la consommation de matières premières vierges.

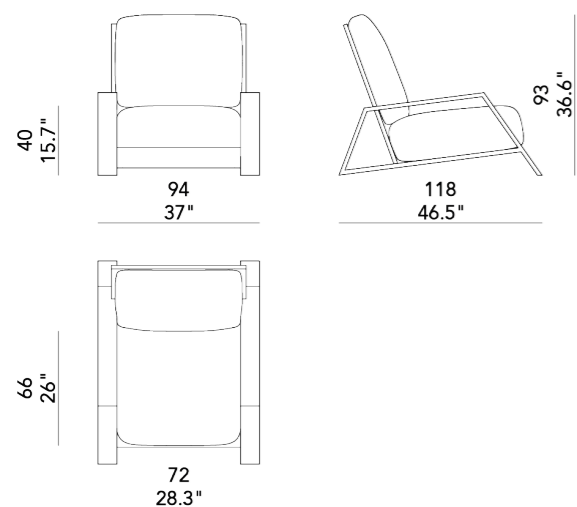

Bois de teck massif
au design linéaire et
harmonieux.
La collection exprime
les caractéristiques des
matériaux et le confort
du design dans un
charme inégalé.

Totalité:
Architecture, Nature,
proximité de mer et
montagne.



The MATHIEU *sofa*



Mathieu reflète les canons stylistiques de la collection et, avec le fauteuil Laurence, complète l'ensemble élégant et innovant de sièges d'extérieur.

La linéarité et l'harmonie des formes sont les pierres angulaires de l'élégance naturelle du canapé.

Des coussins d'extérieur confortables, aux finitions soigneusement choisies, de manière à rehausser l'apparence générale, soulignent le sens de la fonctionnalité et de l'hospitalité.

Détails

Structure en bois de teck adaptée aux conditions extérieures, le rembourrage des coussins rembourrés est associé au fauteuil Laurence, il est composé d'un matériau ignifuge, lavable et résistant et d'un sergé corsé.

The BAIA table

Pour compléter l'ensemble d'extérieur, Baia, une table pratique entièrement en bois de teck. Il reprend les motifs esthétiques de la collection, comme la force linéaire et les formes primitives au nom d'un design architectural, purement essentiel et géométrique.

Détails

Entièrement en bois de teck.

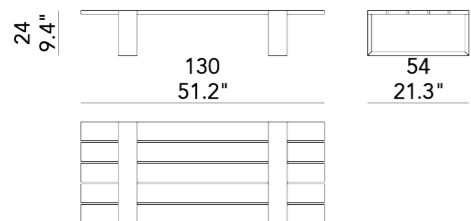

L'union légère du design
et de la nature.

A Z L I N E

T +39 3468520169

info@azline.co

www.azline.co

AZLINE réalise toute sa collection en Italie en utilisant des composants sélectionnés et des matières premières fabriquées en Italie.

AZLINE se réserve le droit d'apporter, sans préavis, toute modification visant à l'amélioration fonctionnelle et qualitative de ses produits. Les textes et dessins de cette brochure sont à titre informatif : pour tous les aspects techniques et dimensionnels, se référer au site www.azline.co et aux mises à jour relatives. Les échantillons de couleurs et de matériaux sont indicatifs.

A Z L I N E | online store



azline.co



azline.co



azline_co

Savoir-faire, qualité et éthique du travail sont les piliers sur lesquels repose notre philosophie et dont dérivent nos produits